

# EVOLUTION Serie

## Wandhalterungen

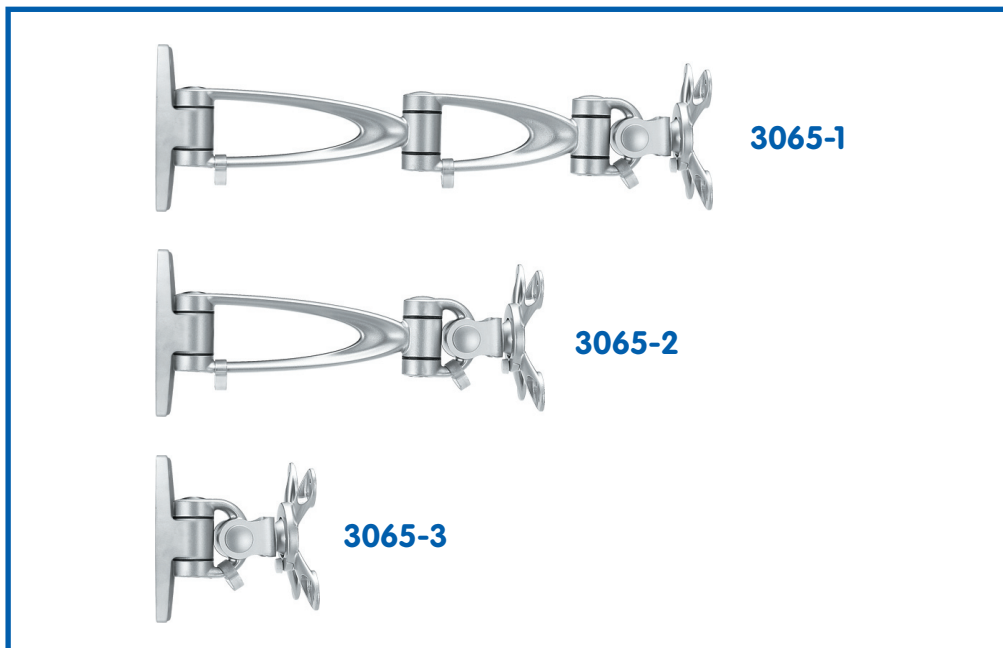

Die formschönen Wandhalterungen aus der **Evolution Serie** zeichnen sich durch eine modulare Bauweise sowie ein funktionelles Design aus. Mit einer durchdachten Konstruktion und einer abgestimmten Technik auf Flachbildschirme bietet Ihnen diese Serie einen ergonomischen Komfort.

Grosser horizontaler Schwenkbereich, Anbindung nach VESA Standard, Drehen des Monitors ins Hochformat sowie ein optimales Preis-/ Leistungsverhältnis sind nur einige Besonderheiten der **Evolution Serie**.

Sämtliche Wandhalterungen der **Evolution Serie** sind auch als Tischmodell für den Schreibtisch oder für das Labor erhältlich.

<b>Artikel Nr:</b>	3065-1	3065-2	3065-3
<b>Belastung max:</b>	12 kg	14 kg	15 kg
<b>Gesamtlänge:</b>	477 mm	277 mm	127 mm
<b>Material/Farbe:</b>	Aluguss / Silber Metallic		
<b>VESA Anbindung:</b>	75 x 75 mm / 100 x 100 mm		



Crystal Display Electronics AG

Postfach - Zürcherstrasse 37a  
8852 Altendorf - Switzerland

Tel.: 0041 (0) 55 410 80 51  
Fax: 0041 (0) 55 410 80 52  
E-Mail: [sales@crystal-cde.com](mailto:sales@crystal-cde.com)  
Home: [www.crystal-cde.com](http://www.crystal-cde.com)

